



## AERODIUM

- Мы являемся единственным производителем, который предлагает полный спектр продуктов начиная с открытых и заканчивая закрытыми туннелями
- Мы предлагаем полный спектр услуг – покупка, аренда и шоу
- Мы – быстро растущий изготовитель BBT во всем мире
- Наша страсть развитие искусства свободного полёта в качестве части здорового образа жизни



## HYBRID

**РАБОТА С КЛИЕНТАМИ:** Эта аэродинамическая труба является уникальной, поскольку обеспечивает два разных опыта свободного полёта в одном месте. Помещение «от стены к стене» подходит для развлечения и профессионального обучения, а зона полёта в открытом воздухе вдобавок станет вызовом для любителей адреналина.

HYBRID предоставляет возможность:

- Насладиться свободным полётом в паре со специально обученным инструктором
- Почувствовать восторг от безопасного полёта на высоте до 14 метров над землёй
- Упражняться в RW \*
- Подготовиться к программе ускоренного обучения свободному падению \*\*

**ШОУ:** Эта аэродинамическая труба также идеально подходит для демонстрации шоу. Возможно выступление двух профессионалов одновременно. Специально обученные профессионалы в сопровождении световых и звуковых эффектов удивят зрителей великолепными представлениями. Эта аэротруба закрепляется в одном месте и не подходит для передвижных мероприятий.

\*RW – одна из дисциплин прыжков с парашютом

\*\* Программу ускоренного обучения свободному падению необходимо пройти для получения лицензии на затыжные прыжки с парашютом.

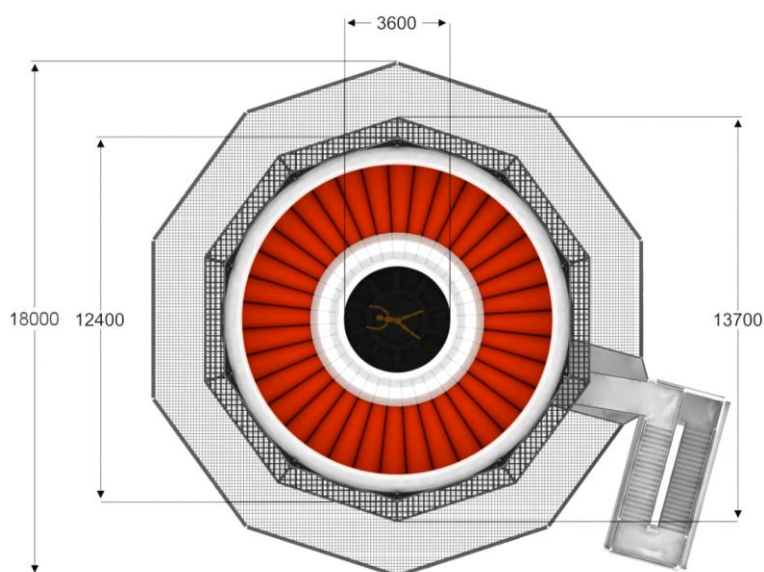
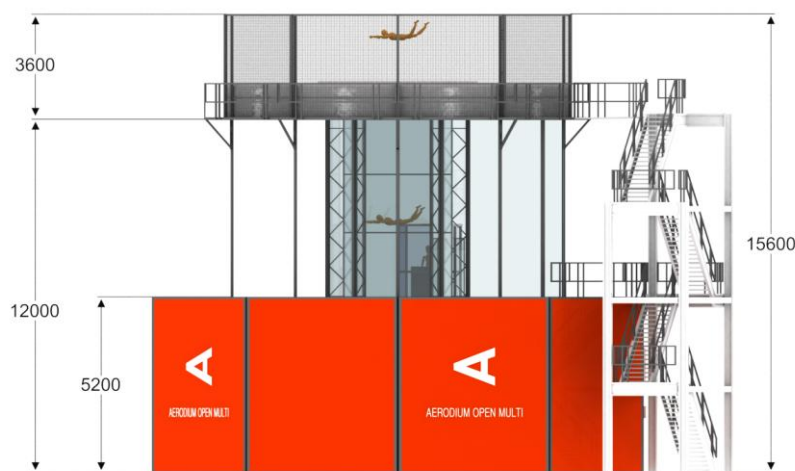

## Спецификация модели

<b>Опыт полёта:</b>	открытом воздухе / от стены к стене
<b>Диаметр зоны полёта:</b>	Ø 3,6м (12фт)
<b>Скорость:</b>	до 56 м/с (200 км/ч)
<b>Высота полёта:</b>	Камера – 6м Открытый (начинающие) – до 4м Открытый (профессионалы) - до 10м
<b>Пользователи:</b>	Начинающих – 1 + инструктор Профессионалы – до 4 человек Макс. вес – 110кг / человек Электрические моторы 1000кВ (380V 50Hz или 460V 60Hz)
<b>Двигатель:</b>	
<b>Потребление энергии:</b>	Макс. 1000 кВт/ч, Средний 800 кВт/ч
<b>Уровень шума:</b>	В зоне полёта: 115дБа За туннелем: >90дВА 50м от туннеля: > 80дВА
<b>Размеры с стеной для снижения шума:</b>	18 x 18 x 15,6м
<b>Структура:</b>	сталь
<b>Подушки:</b>	усиленный ПВХ, надувные, обработаны ультрафиолетовым
<b>Гарантия:</b>	2 года
<b>Время производства:</b>	6 месяц
<b>Время установки:</b>	3 месяц
<b>Транспортировка:</b>	10-12 x 40фт НС контейнер или 10-12 x грузовых автоприцепах



## Продукты и услуги AERODIUM

Лётное снаряжение

Сборка аэротрубы

Технический инструктаж для выполнения полётов и технического обеспечения

Обучение инструкторов

## Дополнительные Продукты и услуги AERODIUM

Основной комплект мебели

Сертификация безопасности Службы технического контроля (TUV)

Интернет-сайт

Система резервации в интернете

Программное обеспечение потока посетителей в приёмной

Программное обеспечение управления сеансами полёта

Программное обеспечение и технические средства системы видеонаблюдения за полётами клиентов

Основной комплект ИТ технических средств

Маркетинговая стратегия в интернете и традиционных средствах массовой информации

Концепция церемонии открытия

## ДОПОЛНИТЕЛЬНЫЕ инвестиции

Приобретение или аренда участка земли

Развитие участка

Парковка

Дороги сообщения

Электросеть и подводка кабеля

Водоснабжение

Подключение к интернету

Доставка аэротрубы

Налог на ввоз составных частей аэротрубы

Подъёмный кран и машинное оборудование для установки аэротрубы

Местные работники для установки аэротрубы

Постройки для приёмной, обучения, работников и т.п.

